

Я подарю тебе не просто кое-что,
а кое-что из чего-то лучше любого
чего-нибудь...

Рольд Даль, «Чарли и шоко-
ладная фабрика»

Студия:

SoundLab

Руководители

проекта:

Александр Степанов и

Александр Лысенко

Кое-что...



Во время одной из прошлых съёмок в этой студии мне на глаза попался сабвуфер. Предмет для интерьера установочной студии, вообще-то, довольно ожидаемый...

Сабвуфер стоял на полке стеллажа. А машины, для которой он предназначался, поблизости не было. Слово за слово, выяснилось, что автомобиль для этого сабвуфера уже готов и вновь придёт на днях, «ещё нужно кое-что доделать». Хотя, вообще-то, «ничего особенного там нет, смотреть и слушать особенно нечего...»

Если бы я в этой отрасли, этом городе и этой рубрике работал первый день, я бы мог на такую девическую скромность повестись, но, как вам известно... Одним словом, Шихмана не проведёшь. Ему известно: «ничего особенного» в терминологии SoundLab имеет значение, не вполне совпадающее со словарным. Так же, как и «кое-что». А потому я притаился в засаде, и когда, наконец, удалось познакомиться с этим автомобилем, не пожалел об этом совсем ни разу.

А пока не прибыл автомобиль, посмотрю хоть на сабвуфер, в котором тоже, видимо, «ничего

особенного». Подумаешь — овальный диффузор площадью больше, чем у «двенашки», при габаритах по меньшей оси — как у «десятки». Со звуковой катушкой, которая крепится к диффузору винтами и за

«Подальше положишь...»
Настоящее головное устройство
убрано с глаз долой



SUM

Тип системы: аудио

Состав: 3-полосный фронт + сабвуфер

Источник: Alpine DVA-9861Ri

Процессор: Audison Bit One

Линейный драйвер: Phant Audio Tube Driver Model Four

Усилители: Phoenix Gold Titanium 800.4, DLS MAD15

Акустика: Morel Elate 6.2, Scan-Speak 13M/4535, Morel MT 23

Сабвуфер: Boston Acoustics SPG555-2

три минуты меняется хоть на такую же, хоть на другую, с иным импедансом. Без клея, без паяльника, одним ключом-шестигранником. И это — неполный список «неособенного» в этой головке, кому любопытно, может найти полный в «АЗ» №10/2006. Мне было любопытно, я нашёл и вам рекомендую.

А тут и автомобиль появился (для целей изложения я опускаю период сидения в засаде). Тоже по меркам студии — самый обыкновенный. Opel Insignia с полноприводной трансмиссией Adaptive 4x4, самоблокирующимся электронно-управляемым дифференциалом в задней оси (eLSD), настраиваемой



ЛУЧШАЯ
Система месяца

«НИЧЕГО
ОСОБЕННОГО»
В ТЕРМИНОЛОГИИ
SOUNDLAB ИМЕЕТ
ЗНАЧЕНИЕ НЕ ВПОЛНЕ
СЛОВАРНОЕ



Штатная мультимедиа осталась на месте и выполняет штатные функции. Плюс ещё кое-что...



«в полёте» подвеской FlexRide, адаптивной системой головного освещения (AFL), которая, по моему мнению, умнее доброй половины московских водителей... Машина как машина, одним словом.

Инновациями (мои запасы ёрничества иссякли) полна и

мультимедийная навигационная система, жаль только, что качество звучания от этого не выиграло. Да и состав акустики вкупе с её расположением, мягко скажем, не отвечал даже минимальным требованиям. Динамики пластиковые, пищалки — под лобовым стеклом,

в метре от мидбасов. Ситуация, увы, стандартная даже для премиального сегмента.

Построение консерватории в отдельном взятом автомобиле начали с выбора структуры и компонентов системы. Первый вопрос практически не обсуждался —



...мидбасы Morel Elate скрылись под штатными решётками с гордой надписью «Infinity»

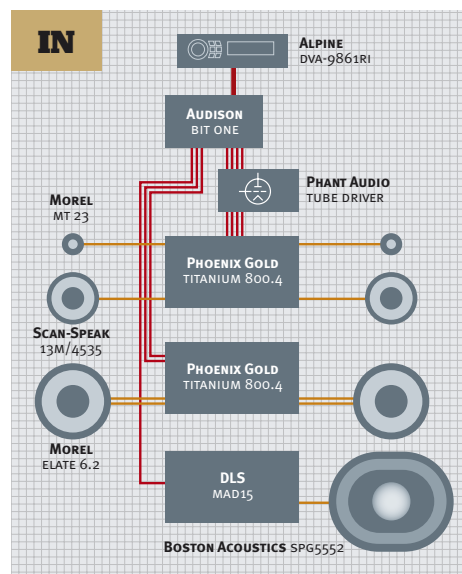



СЧ и ВЧ-головки разместились на вновь созданных рабочих местах...



трёхполосный фронт с разделным усилением по полосам и сабвуфер, что тут, собственно, обсуждать? Разве что частоты раздела полос? Это можно...

Получить хорошую звуковую сцену — это воспроизвести всю информативную часть звукового диапазона «одним куском», без фазово-временной (а то, бывает, и амплитудной) ерунды, сопровождающей разделение частотных полос. Тогда и мидбас станет работать низко, и его неоптимальное расположение не скажется на локализации кажущихся источников звука, и пищалке станет легче: на её долю остаётся передача самых верхних обертонов и «воздуха», со-



провожающего звучание вокала и спектрально богатых инструментов. При таком подходе звучание заметно выигрывает даже без процессора, а с ним — и подавно.

Зато по компонентам системы прения были долгими, хотя идея была ясна с самого начала — выби-

В корпусе самой обычной формы установлена головка самого необычного устройства

RTA

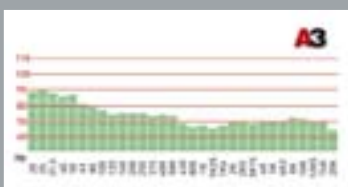

Загляните в уже упоминавшийся тест сабвуфера «555»: эта головка в этом объёме должна давать именно эту АЧХ — от 80 Гц вниз идёт плавный подъём, не останавливающийся даже на границе слышимого диапазона. Выше по шкале частот видна рука мастера, АЧХ, так сказать, авторская. Единственное, к чему можно было бы придраться — незначительный провал в самом центре среднечастотного диапазона, но практика показывает: провалы (особенно плавные и неглубокие) лучше оставлять, чем вытаскивать эквалайзером. Выше 2 кГц АЧХ идёт как по нитке до 16 кГц, спад на 20 кГц — фирменный почерк мягких куполов Morel.



Слева направо: стоит — Phoenix Gold, лежит — Bit One, потом снова лежит — Phant Audio, за ним стоит его блок питания

НАБОР КОМПОНЕНТОВ ОКАЗАЛСЯ, КАК СПИСОК ПАССАЖИРОВ НА СУДНЕ СТАРИКА НОЯ И ДАЖЕ КРУЧЕ

рать не просто «кое-что», а «кое-что из чего-то» и так далее. В результате набор компонентов оказался, как список пассажиров на судне старика Ноя, даже круче: он брал в плавание и нечистых, а на борт «Инсигнии» их не пустили.

Мидбасы и пищалки — Morel, соответственно Elate SW-6 и MT 23, когда они идут в комплекте с кроссовером, это называется двухполосным комплектом Elate 6.2. Выбор если и не безусловно предсказуемый, то вполне обоснованный: мидбас с гибридной магнитной системой — одна из самых совершенных конструкций в своём (очень даже высоком) классе, пищалка MT 23 — из той же оперы, крупный купол диаметром 28 мм отлично справляется с высокими уровнями звукового давления, как и заказывали.

Однако душа трёхполосной системы — среднечастотник, и сказать, что его выбор оказался нетривиальным — значит вообще ничего про это не сказать. А уж если говорить, то начать надо с того, что в тесте «АЗ» он был 11 (одиннадцать) лет, или 129 (сто двадцать девять) номеров назад, в №9/2001. Называется это чудо техники Scan-Speak 13M/4535. Динамик по всем показателям

— уникальный: формально он считается 5-дюймовым, но это из-за «по-домашнему» обширного фланца, по диффузору дюймов будет чуть больше четырёх. При этом резонанс (около 60 Гц) — как у хорошей «шестёрки», а поперху спад АЧХ начинается лишь выше 10 кГц, направленность же начинает проявляться лишь выше 6 — 8 кГц, такое встречается не у всякого 70 — 80-миллиметрового диффузора. Выдающееся производство среднечастотного искусства, как в «Саундлабе» её сумели раздобыть — не знаю, как сумели поставить в стойку — немного знаю, для этого понадобилось срезать немалую часть фланца.

Сабвуфер, с которого всё началось, вообще-то, оптимизирован для работы в совсем компактных корпусах, но в данном случае «зажимать» динамик не стали — объём закрытого корпуса составил 30 л, а форму (и технологию изготовления) корпуса выбрали самые простые и классические.

Раз уж я пошёл «от динамиков к голове», то сейчас настал черёд усилителей. Их в системе три: для фронта — пара четырёхканальных Phoenix Gold Titanium 800.4 класса АВ, для сабвуфера — импульсный DLS MAD15 из младшей

Потом всё это спрячется под фальшпанели, а то и залезет под сабвуфер. Так что смотрите сейчас...





оптимальное, возможности выбора частот раздела — неограниченные, но концепция подразумевала внешний процессор со своим ЦАПом. Им стал безусловный фаворит последнего времени — Audison Bit One.

Остался источник сигнала. Поскольку отказаться от штатной «головы» было невозможно по ряду причин, вам хорошо известно, её оставили на месте и в покое, а в качестве основного источника установили в перчаточном ящике DVD-ресивер Alpine DVA-9861Ri. Обращаю внимание: не для видео, а для звука, такой выбор в этой студии делали уже не раз и не десять, и он всегда себя оправдывал. Помимо уже привычных опций, DVA-9861Ri оснащён встроенным высокоскоростным интерфейсом для подключения iPod/iPad, а чтобы был и доступ в Интернет, установили беспроводную станцию Apple Airport Express.

Осталось сказать пару слов о монтаже системы. Расположение динамиков показано на фотографиях, не буду отвлекаться на очевидное. Остальные компоненты установлены в багажнике максимально скрытно. В нише слева — мидбасовый усилитель, справа — процессор, ламповый драйвер

с выносным блоком питания и усилитель СЧ/ВЧ. Усилитель сабвуфера спрятан под ним, вместе с буферной ёмкостью.

Система в итоге получилась скромная с виду, но богатая по звучанию. «Не просто кое-что...»

системы. Insignia стала первой, в которой была установлена новая модификация линейных ламповых драйверов Phant Audio (про них было в №6/2012). В данном случае использована четырёхканальная модель, включённая на входе каналов СЧ и ВЧ.

При такой организации системы на этом можно было бы и остановиться: расположение динамиков

Предварительное знакомство с системой не предвещало сюрпризов: почти все компоненты были в той или иной мере знакомы, но их сочетание дало магический эффект: прослушивание откровенно порадовало. Ни одного призвука, ни одного резонанса ни от салона, ни от акустической системы. Тональный баланс очень хорош, единственно — нижнего баса поначалу показалось многовато, но это исправляется «лёгким движением руки» на пульте процессора.

Ровный и мягкий бас, исключительно детальная середина и верх. И на максимальной, и на средней громкости звучание очень сбалансированное, слитное и при этом отменно детальное. Сцена широкая, глубокая и с отличной фокусировкой, тональный баланс по высоте и ширине стабильный, ничего не изменяется, как ни вертись, но до идеала немного не дотягивает. Самую малость несимметричная. Но это если подходить с повышенными мерками, а в том, что я с такими подходил, мастера студии сами виноваты, приучили...

SQ

